

平成 21 年 1 月 8 日現在
株式会社エクスナレッジ
ビューローベリタスジャパン株式会社 建築認証事業本部

確認申請マニュアルコンプリート版

ビューローベリタスジャパン株式会社 建築認証事業本部 著

正 誤 表

備考 この正誤表は、平成 20 年 3 月 28 日発行の内容に対し、平成 20 年 12 月末時点で判明している訂正箇所を掲載しています。

訂正箇所	誤				正																																																									
9 頁 表 3	<table border="1"> <thead> <tr> <th>対象事項</th> <th>変更内容</th> <th colspan="2">申請が不要となる条件</th> </tr> </thead> <tbody> <tr> <td>(略)</td> <td>(略)</td> <td colspan="2">(略)</td> </tr> <tr> <td>天井の高さ</td> <td></td> <td colspan="2">居室： 2.1m、学校の教室(大学、専修学校、各種学校、幼稚園除く)で 床面積 > 50 m²： 3m</td> </tr> </tbody> </table>				対象事項	変更内容	申請が不要となる条件		(略)	(略)	(略)		天井の高さ		居室： 2.1m、学校の教室(大学、専修学校、各種学校、幼稚園除く)で 床面積 > 50 m ² ： 3m		<table border="1"> <thead> <tr> <th>対象事項</th> <th>変更内容</th> <th colspan="2">申請が不要となる条件</th> </tr> </thead> <tbody> <tr> <td>(略)</td> <td>(略)</td> <td colspan="2">(略)</td> </tr> <tr> <td>天井の高さ</td> <td>天井高さの 変更</td> <td colspan="2"></td> </tr> </tbody> </table>				対象事項	変更内容	申請が不要となる条件		(略)	(略)	(略)		天井の高さ	天井高さの 変更																																
対象事項	変更内容	申請が不要となる条件																																																												
(略)	(略)	(略)																																																												
天井の高さ		居室： 2.1m、学校の教室(大学、専修学校、各種学校、幼稚園除く)で 床面積 > 50 m ² ： 3m																																																												
対象事項	変更内容	申請が不要となる条件																																																												
(略)	(略)	(略)																																																												
天井の高さ	天井高さの 変更																																																													
30 頁 表 1(特定行政庁欄)	(交付できない旨の)中間検査報告書 (2 箇所)				(交付できない旨の)完了検査報告書 (2 箇所)																																																									
91 頁 表 1	<table border="1"> <tbody> <tr> <td>(略)</td> <td>(略)</td> <td colspan="2"></td> </tr> <tr> <td>建築面積</td> <td>39.72 m²</td> <td colspan="2"></td> </tr> <tr> <td>(略)</td> <td>(略)</td> <td colspan="2"></td> </tr> <tr> <td>建ぺい率</td> <td>51.43%</td> <td colspan="2"></td> </tr> </tbody> </table>				(略)	(略)			建築面積	39.72 m ²			(略)	(略)			建ぺい率	51.43%			<table border="1"> <tbody> <tr> <td>(略)</td> <td>(略)</td> <td colspan="2"></td> </tr> <tr> <td>建築面積</td> <td>39.36 m²</td> <td colspan="2"></td> </tr> <tr> <td>(略)</td> <td>(略)</td> <td colspan="2"></td> </tr> <tr> <td>建ぺい率</td> <td>50.97%</td> <td colspan="2"></td> </tr> </tbody> </table>				(略)	(略)			建築面積	39.36 m ²			(略)	(略)			建ぺい率	50.97%																								
(略)	(略)																																																													
建築面積	39.72 m ²																																																													
(略)	(略)																																																													
建ぺい率	51.43%																																																													
(略)	(略)																																																													
建築面積	39.36 m ²																																																													
(略)	(略)																																																													
建ぺい率	50.97%																																																													
92 頁 「居室ごとの機械換気設備」表	<table border="1"> <thead> <tr> <th>階</th> <th>(略)</th> <th>自然給気</th> <th>(略)</th> <th>換気回数 (n)</th> </tr> </thead> <tbody> <tr> <td rowspan="4">1</td> <td rowspan="2">(略)</td> <td>自然給気</td> <td>(略)</td> <td rowspan="4">0.72 (OK)</td> </tr> <tr> <td>自然給気</td> <td></td> </tr> <tr> <td></td> <td></td> </tr> <tr> <td></td> <td></td> </tr> <tr> <td rowspan="4">2</td> <td rowspan="2">(略)</td> <td>自然給気</td> <td>(略)</td> <td rowspan="4">1.02 (OK)</td> </tr> <tr> <td></td> <td></td> </tr> <tr> <td></td> <td></td> </tr> <tr> <td></td> <td></td> </tr> </tbody> </table>				階	(略)	自然給気	(略)	換気回数 (n)	1	(略)	自然給気	(略)	0.72 (OK)	自然給気						2	(略)	自然給気	(略)	1.02 (OK)							<table border="1"> <thead> <tr> <th>階</th> <th>(略)</th> <th>給気方式</th> <th>(略)</th> <th>換気回数 (n)</th> </tr> </thead> <tbody> <tr> <td rowspan="4">1</td> <td rowspan="2">(略)</td> <td>自然給気</td> <td>(略)</td> <td rowspan="4">1.38 (OK)</td> </tr> <tr> <td>自然給気</td> <td></td> </tr> <tr> <td></td> <td></td> </tr> <tr> <td></td> <td></td> </tr> <tr> <td rowspan="4">2</td> <td rowspan="2">(略)</td> <td>自然給気</td> <td>(略)</td> <td rowspan="4">0.97 (OK)</td> </tr> <tr> <td></td> <td></td> </tr> <tr> <td></td> <td></td> </tr> <tr> <td></td> <td></td> </tr> </tbody> </table>				階	(略)	給気方式	(略)	換気回数 (n)	1	(略)	自然給気	(略)	1.38 (OK)	自然給気						2	(略)	自然給気	(略)	0.97 (OK)						
階	(略)	自然給気	(略)	換気回数 (n)																																																										
1	(略)	自然給気	(略)	0.72 (OK)																																																										
		自然給気																																																												
2	(略)	自然給気	(略)	1.02 (OK)																																																										
階	(略)	給気方式	(略)	換気回数 (n)																																																										
1	(略)	自然給気	(略)	1.38 (OK)																																																										
		自然給気																																																												
2	(略)	自然給気	(略)	0.97 (OK)																																																										

訂正箇所	誤	正																														
94 頁 「建築面積求積図」中	(X4 通りから斜線部分の寸法) <u>1210</u>	(X4 通りから斜線部分の寸法) <u>910</u>																														
94 頁 朱囲み解説	小屋裏物置がある場合は、...1/2 <u>を超えると</u> 階数・高さの対 象となる。	小屋裏物置がある場合は、...1/2 <u>以上の場合</u> は階数・高さの 対象となる。																														
94 頁 「求積算定表」	<table border="1" data-bbox="528 507 1267 834"> <thead> <tr> <th>記号</th> <th>計算式</th> <th>(略)</th> </tr> </thead> <tbody> <tr> <td>(略)</td> <td>(略)</td> <td>(略)</td> </tr> <tr> <td></td> <td>$1.414 \times 0.910 = 1.286$</td> <td>建築面積 $A + B + \text{イ} = \underline{39.72} \text{ m}^2$</td> </tr> <tr> <td></td> <td>$1.820 \times 0.910 = 1.656$</td> <td>建ぺい率 $\underline{39.72} / 77.22 \times 100 = \underline{51.43}\%$ 60% (OK)</td> </tr> <tr> <td>イ</td> <td>$\underline{1.210} \times 1.212 = \underline{1.466}$</td> <td></td> </tr> </tbody> </table>	記号	計算式	(略)	(略)	(略)	(略)		$1.414 \times 0.910 = 1.286$	建築面積 $A + B + \text{イ} = \underline{39.72} \text{ m}^2$		$1.820 \times 0.910 = 1.656$	建ぺい率 $\underline{39.72} / 77.22 \times 100 = \underline{51.43}\%$ 60% (OK)	イ	$\underline{1.210} \times 1.212 = \underline{1.466}$		<table border="1" data-bbox="1290 507 2029 834"> <thead> <tr> <th>記号</th> <th>計算式</th> <th>(略)</th> </tr> </thead> <tbody> <tr> <td>(略)</td> <td>(略)</td> <td>(略)</td> </tr> <tr> <td></td> <td>$1.414 \times 0.910 = 1.286$</td> <td>建築面積 $A + B + \text{イ} = \underline{39.36} \text{ m}^2$</td> </tr> <tr> <td></td> <td>$1.820 \times 0.910 = 1.656$</td> <td>建ぺい率 $\underline{39.36} / 77.22 \times 100 = \underline{50.97}\%$ 60% (OK)</td> </tr> <tr> <td>イ</td> <td>$\underline{0.910} \times 1.212 = \underline{1.102}$</td> <td></td> </tr> </tbody> </table>	記号	計算式	(略)	(略)	(略)	(略)		$1.414 \times 0.910 = 1.286$	建築面積 $A + B + \text{イ} = \underline{39.36} \text{ m}^2$		$1.820 \times 0.910 = 1.656$	建ぺい率 $\underline{39.36} / 77.22 \times 100 = \underline{50.97}\%$ 60% (OK)	イ	$\underline{0.910} \times 1.212 = \underline{1.102}$	
記号	計算式	(略)																														
(略)	(略)	(略)																														
	$1.414 \times 0.910 = 1.286$	建築面積 $A + B + \text{イ} = \underline{39.72} \text{ m}^2$																														
	$1.820 \times 0.910 = 1.656$	建ぺい率 $\underline{39.72} / 77.22 \times 100 = \underline{51.43}\%$ 60% (OK)																														
イ	$\underline{1.210} \times 1.212 = \underline{1.466}$																															
記号	計算式	(略)																														
(略)	(略)	(略)																														
	$1.414 \times 0.910 = 1.286$	建築面積 $A + B + \text{イ} = \underline{39.36} \text{ m}^2$																														
	$1.820 \times 0.910 = 1.656$	建ぺい率 $\underline{39.36} / 77.22 \times 100 = \underline{50.97}\%$ 60% (OK)																														
イ	$\underline{0.910} \times 1.212 = \underline{1.102}$																															
100 頁 朱囲み解説	小屋裏物置があれば...直下階の 1/2 <u>以内</u> であれば階数に は算定しない。	小屋裏物置があれば...直下階の 1/2 <u>未滿</u> であれば階数には 算定しない。																														

訂正箇所	誤	正																																																				
104 頁 表	<table border="1"> <thead> <tr> <th rowspan="2">除外規定 (凡例 : 除外 x : 除外なし(審査対象) : 一部除外)</th> <th colspan="2">防火・準防火</th> </tr> <tr> <th>地域外</th> <th>地域内</th> </tr> </thead> <tbody> <tr> <td></td> <td>令 10 条 3 号</td> <td>令 10 条 4 号</td> </tr> <tr> <td>(略)</td> <td>(略)</td> <td>(略)</td> </tr> <tr> <td>法 22 条(屋根)</td> <td></td> <td>—</td> </tr> <tr> <td>法 23 条(外壁)</td> <td></td> <td>—</td> </tr> <tr> <td>法 24 条(木造建築物である特殊建築物の外壁)</td> <td></td> <td>—</td> </tr> <tr> <td>法 25 条(大規模の木造建築物等の外壁等)</td> <td></td> <td>—</td> </tr> <tr> <td>法 27 条(耐火、準耐火としなければならない特殊建築物)</td> <td></td> <td>—</td> </tr> </tbody> </table>	除外規定 (凡例 : 除外 x : 除外なし(審査対象) : 一部除外)	防火・準防火		地域外	地域内		令 10 条 3 号	令 10 条 4 号	(略)	(略)	(略)	法 22 条(屋根)		—	法 23 条(外壁)		—	法 24 条(木造建築物である特殊建築物の外壁)		—	法 25 条(大規模の木造建築物等の外壁等)		—	法 27 条(耐火、準耐火としなければならない特殊建築物)		—	<table border="1"> <thead> <tr> <th rowspan="2">除外規定 (凡例 : 除外 x : 除外なし(審査対象) : 一部除外)</th> <th colspan="2">防火・準防火</th> </tr> <tr> <th>地域外</th> <th>地域内</th> </tr> </thead> <tbody> <tr> <td></td> <td>令 10 条 3 号</td> <td>令 10 条 4 号</td> </tr> <tr> <td>(略)</td> <td>(略)</td> <td>(略)</td> </tr> <tr> <td>法 22 条(屋根)</td> <td></td> <td><u>x</u></td> </tr> <tr> <td>法 23 条(外壁)</td> <td></td> <td><u>x</u></td> </tr> <tr> <td>法 24 条(木造建築物である特殊建築物の外壁)</td> <td></td> <td><u>x</u></td> </tr> <tr> <td>法 25 条(大規模の木造建築物等の外壁等)</td> <td></td> <td><u>x</u></td> </tr> <tr> <td>法 27 条(耐火、準耐火としなければならない特殊建築物)</td> <td></td> <td><u>x</u></td> </tr> </tbody> </table>	除外規定 (凡例 : 除外 x : 除外なし(審査対象) : 一部除外)	防火・準防火		地域外	地域内		令 10 条 3 号	令 10 条 4 号	(略)	(略)	(略)	法 22 条(屋根)		<u>x</u>	法 23 条(外壁)		<u>x</u>	法 24 条(木造建築物である特殊建築物の外壁)		<u>x</u>	法 25 条(大規模の木造建築物等の外壁等)		<u>x</u>	法 27 条(耐火、準耐火としなければならない特殊建築物)		<u>x</u>
除外規定 (凡例 : 除外 x : 除外なし(審査対象) : 一部除外)	防火・準防火																																																					
	地域外	地域内																																																				
	令 10 条 3 号	令 10 条 4 号																																																				
(略)	(略)	(略)																																																				
法 22 条(屋根)		—																																																				
法 23 条(外壁)		—																																																				
法 24 条(木造建築物である特殊建築物の外壁)		—																																																				
法 25 条(大規模の木造建築物等の外壁等)		—																																																				
法 27 条(耐火、準耐火としなければならない特殊建築物)		—																																																				
除外規定 (凡例 : 除外 x : 除外なし(審査対象) : 一部除外)	防火・準防火																																																					
	地域外	地域内																																																				
	令 10 条 3 号	令 10 条 4 号																																																				
(略)	(略)	(略)																																																				
法 22 条(屋根)		<u>x</u>																																																				
法 23 条(外壁)		<u>x</u>																																																				
法 24 条(木造建築物である特殊建築物の外壁)		<u>x</u>																																																				
法 25 条(大規模の木造建築物等の外壁等)		<u>x</u>																																																				
法 27 条(耐火、準耐火としなければならない特殊建築物)		<u>x</u>																																																				
105 頁 「X1 通軸組図」	/	別紙 1																																																				
106・107 頁 「1 階床伏図」「2 階床伏図」	/	別紙 2																																																				
110 頁 「特記事項」	— 構造用合板(F)ア 12 片面 2.5 倍	— 構造用合板(F)ア 12 片面 2.5 倍																																																				
110 頁 「壁量算定平面図」	/	別紙 3																																																				

訂正箇所	誤	正																																																																																								
110・111 頁 「建築基準法施行令 46 条にもとづく軸組計算 表」	/	別紙 4																																																																																								
112 頁 「N 値計算表」	/	別紙 5																																																																																								
112 頁 「使用金物一覧表」	<table border="1" data-bbox="611 576 1178 1123"> <thead> <tr> <th>N の値</th> <th>告示表</th> <th>kN</th> <th>略</th> </tr> </thead> <tbody> <tr> <td>0 以下</td> <td>(い)</td> <td>0</td> <td>略</td> </tr> <tr> <td>0.65 以下</td> <td>(ろ)</td> <td><u>3.445</u></td> <td></td> </tr> <tr> <td>1.0 以下</td> <td>(は)</td> <td><u>5.3</u></td> <td></td> </tr> <tr> <td>1.4 以下</td> <td>(に)</td> <td><u>7.42</u></td> <td></td> </tr> <tr> <td>1.6 以下</td> <td>(ほ)</td> <td><u>8.48</u></td> <td></td> </tr> <tr> <td>1.8 以下</td> <td>(へ)</td> <td><u>9.54</u></td> <td></td> </tr> <tr> <td>2.8 以下</td> <td>(と)</td> <td><u>14.84</u></td> <td></td> </tr> <tr> <td>3.7 以下</td> <td>(ち)</td> <td><u>19.61</u></td> <td></td> </tr> <tr> <td>4.7 以下</td> <td>(り)</td> <td><u>24.91</u></td> <td></td> </tr> <tr> <td>5.6 以下</td> <td>(ぬ)</td> <td><u>29.68</u></td> <td></td> </tr> </tbody> </table>	N の値	告示表	kN	略	0 以下	(い)	0	略	0.65 以下	(ろ)	<u>3.445</u>		1.0 以下	(は)	<u>5.3</u>		1.4 以下	(に)	<u>7.42</u>		1.6 以下	(ほ)	<u>8.48</u>		1.8 以下	(へ)	<u>9.54</u>		2.8 以下	(と)	<u>14.84</u>		3.7 以下	(ち)	<u>19.61</u>		4.7 以下	(り)	<u>24.91</u>		5.6 以下	(ぬ)	<u>29.68</u>		<table border="1" data-bbox="1377 576 1944 1123"> <thead> <tr> <th>N の値</th> <th>告示表</th> <th>必要耐力 (kN)</th> <th>略</th> </tr> </thead> <tbody> <tr> <td>0 以下</td> <td>(い)</td> <td>0</td> <td>略</td> </tr> <tr> <td>0.65 以下</td> <td>(ろ)</td> <td><u>3.4</u></td> <td></td> </tr> <tr> <td>1.0 以下</td> <td>(は)</td> <td><u>5.1</u></td> <td></td> </tr> <tr> <td>1.4 以下</td> <td>(に)</td> <td><u>7.5</u></td> <td></td> </tr> <tr> <td>1.6 以下</td> <td>(ほ)</td> <td><u>8.5</u></td> <td></td> </tr> <tr> <td>1.8 以下</td> <td>(へ)</td> <td><u>10.0</u></td> <td></td> </tr> <tr> <td>2.8 以下</td> <td>(と)</td> <td><u>15.0</u></td> <td></td> </tr> <tr> <td>3.7 以下</td> <td>(ち)</td> <td><u>20.0</u></td> <td></td> </tr> <tr> <td>4.7 以下</td> <td>(り)</td> <td><u>25.0</u></td> <td></td> </tr> <tr> <td>5.6 以下</td> <td>(ぬ)</td> <td><u>30.0</u></td> <td></td> </tr> </tbody> </table>	N の値	告示表	必要耐力 (kN)	略	0 以下	(い)	0	略	0.65 以下	(ろ)	<u>3.4</u>		1.0 以下	(は)	<u>5.1</u>		1.4 以下	(に)	<u>7.5</u>		1.6 以下	(ほ)	<u>8.5</u>		1.8 以下	(へ)	<u>10.0</u>		2.8 以下	(と)	<u>15.0</u>		3.7 以下	(ち)	<u>20.0</u>		4.7 以下	(り)	<u>25.0</u>		5.6 以下	(ぬ)	<u>30.0</u>	
N の値	告示表	kN	略																																																																																							
0 以下	(い)	0	略																																																																																							
0.65 以下	(ろ)	<u>3.445</u>																																																																																								
1.0 以下	(は)	<u>5.3</u>																																																																																								
1.4 以下	(に)	<u>7.42</u>																																																																																								
1.6 以下	(ほ)	<u>8.48</u>																																																																																								
1.8 以下	(へ)	<u>9.54</u>																																																																																								
2.8 以下	(と)	<u>14.84</u>																																																																																								
3.7 以下	(ち)	<u>19.61</u>																																																																																								
4.7 以下	(り)	<u>24.91</u>																																																																																								
5.6 以下	(ぬ)	<u>29.68</u>																																																																																								
N の値	告示表	必要耐力 (kN)	略																																																																																							
0 以下	(い)	0	略																																																																																							
0.65 以下	(ろ)	<u>3.4</u>																																																																																								
1.0 以下	(は)	<u>5.1</u>																																																																																								
1.4 以下	(に)	<u>7.5</u>																																																																																								
1.6 以下	(ほ)	<u>8.5</u>																																																																																								
1.8 以下	(へ)	<u>10.0</u>																																																																																								
2.8 以下	(と)	<u>15.0</u>																																																																																								
3.7 以下	(ち)	<u>20.0</u>																																																																																								
4.7 以下	(り)	<u>25.0</u>																																																																																								
5.6 以下	(ぬ)	<u>30.0</u>																																																																																								
113 頁 「N 値計算法による算定 平面図」	/	別紙 6																																																																																								

訂正箇所	誤	正
113 頁 「算定式」	1.平屋建てまたは最上階の柱 N = A1 × B1 - L A1:当該柱の左右壁倍率差 + 補正值 B1:出隅 = 0.8 その他 = 0.5 L:出隅 = 0.4 その他 = 0.6	1.平屋建てまたは最上階の柱 N = A1 × B1 - <u>L1</u> A1:当該柱の左右壁倍率差 + 補正值 B1:出隅 = 0.8 その他 = 0.5 <u>L1</u> :出隅 = 0.4 その他 = 0.6
114 頁 表 2(代替進入口欄)	3 階以上の階には...格子のあるものや、網入りガラスのはめごろし窓は、...無効となる。	3 階以上の階には...格子のあるものは、...無効となる。(下線部削除)
125 頁 タイトル	給排水衛生設備図	給排水衛生電気設備図
139 頁 朱囲み解説	圧縮材の有効細長比を...ブレースなどは細表比が大きくなりがちだが、	圧縮材の有効細長比を...ブレースなどは細長比が大きくなりがちだが、
160 頁 表 2(用途地域欄)	...。その他の用途地域では規模に関係なく建築することができる	...。商業系以外のその他の用途地域では床面積の合計が <u>1 万㎡を超える場合は建築できない</u>
166 頁 表 2(構造制限欄)	自動車修理工場を除き、工場は法別表第 1(い)欄にの	自動車修理工場を除き、工場は法別表第 1(い)欄の(下線部削除)
166 頁 表 2(面積区画欄)	主要構造部を...、または任意に準耐火構造とした建築物	主要構造部を...、または任意にイ準耐・ロ準耐とした建築物
176 頁 表 2(電気設備図欄)	電気設備については、...法 33 条(避難設備)および	電気設備については、...法 33 条(避雷設備)および
228 頁 1 行目	7 層間変形角、剛性率、偏心率等 (X 方向のみ)	7 層間変形角、剛性率、偏心率等 (下線部削除)

X1通軸組図 S=150

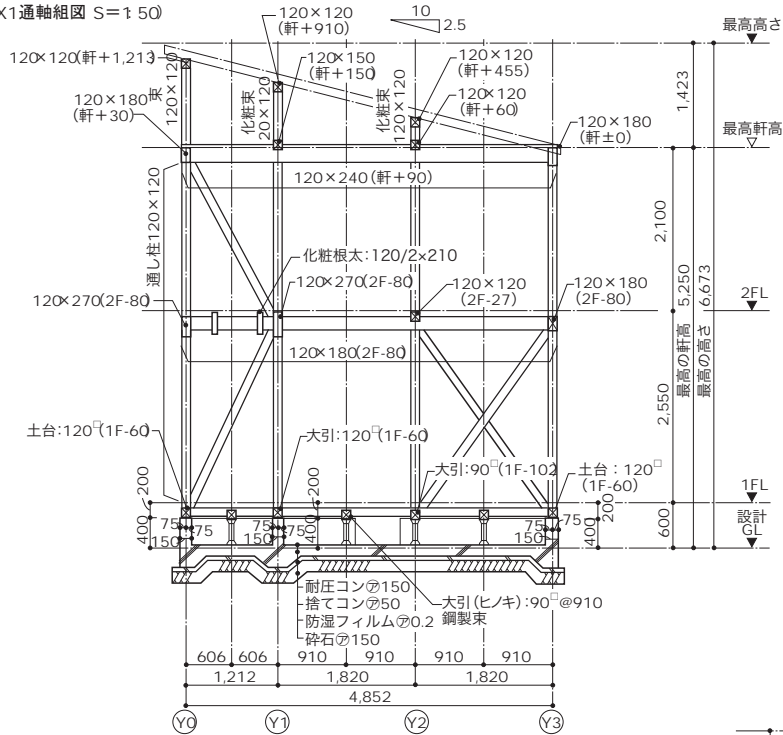

Y3通軸組図 S=150

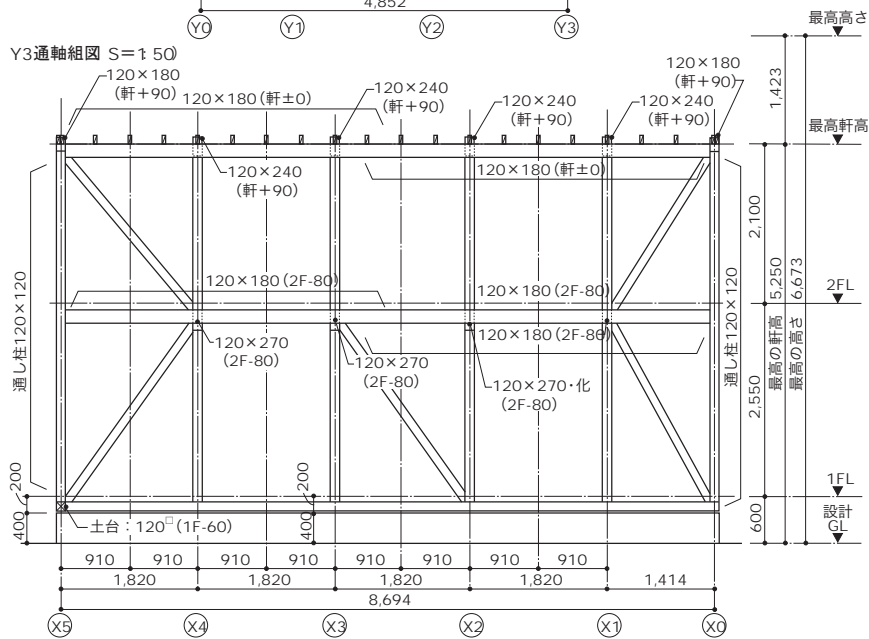

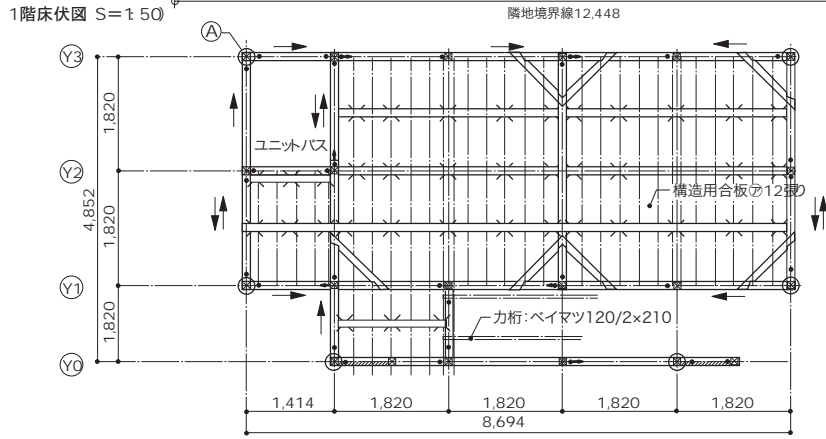
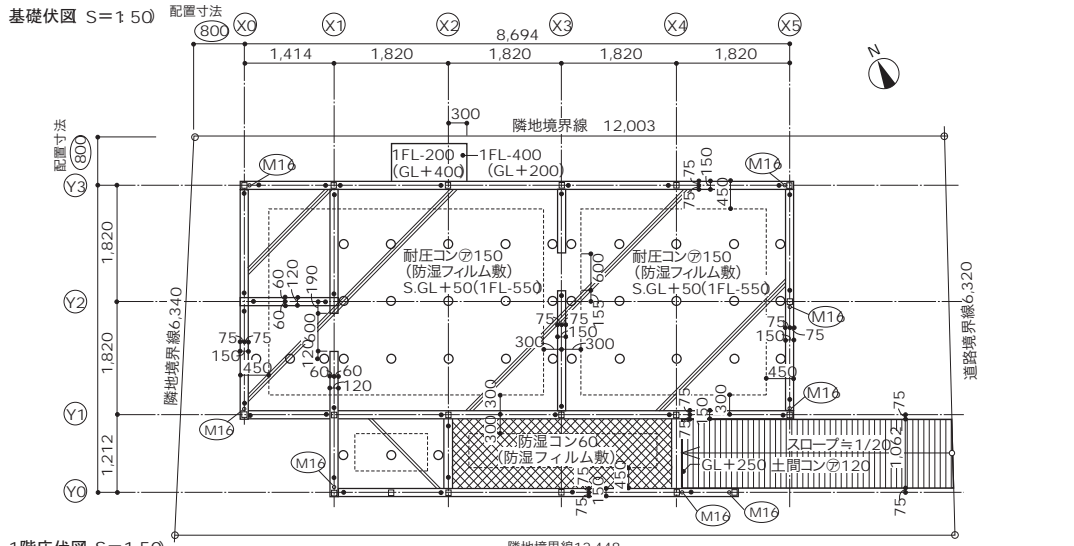

確認の審査特例がないため「使用構造材料一覧表」の添付が必要となる。図中の部材リスト等に詳しく樹種、規格、等級、含水率などを明示すべきだが、煩雑になり、不整合の原因になるので特記仕様書に記載するのがよい。特記仕様書は「助日本住宅木材技術センターH18 ※より入手でき、記入の仕方は280頁からの「木造住宅の構造耐力上主要な特記仕様書の書き方」を参照してほしい。

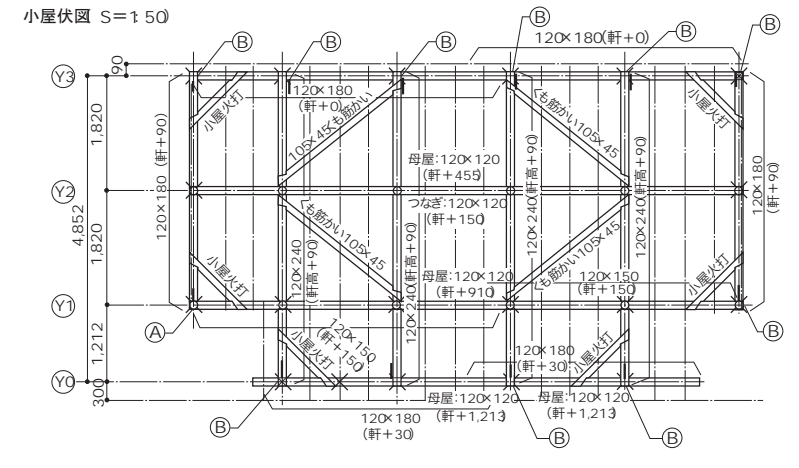
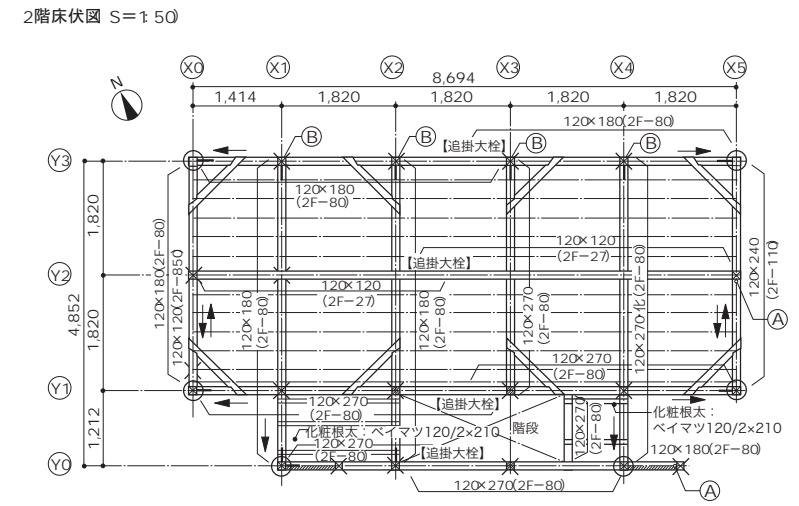

記号凡例 (部材リスト)

名称	記号	材種	寸法	名称	記号	材種	寸法
土台	≡	ヒノキ	120 [□]	火打・小屋火打	≡	ペイマツ	105 [□]
大引	≡	ヒノキ	90 [□] @910	根太	—	カナダツガ	(1階) 60×45 @303 (2階) 105×45 @303
土台火打	≡	ヒノキ	105 [□]	耐力壁	▨	構造用合板	φ12×910×1820 (特類) 面材固定C N50 @150
床束	⊗	ブラ束		通し柱	⊙	スギ	120 [□]
丸柱	●	スギ	磨き丸太・未口φ120	管柱	⊖	スギ	120 [□]
外周間柱	—	カガツガ	120×30 @455	筋かい	↑	カガツガ	(記載なき限り) 105×45
筋かい	↑	カガツガ	(記載なき限り) 105×45	梁・桁・胴差	≡	ペイマツ	図示
梁・桁・胴差	≡	ペイマツ	図示	頭つなぎ	≡	ペイマツ	120 [□]
頭つなぎ	≡	ペイマツ	120 [□]	母屋	≡	ペイマツ	120×180 @1,820
				小屋束	—	ペイマツ	120 [□]
				屋根垂木	—	カナダツガ	105×45 @455
				備考			・カナダツガはE120・D19とする ・柱の化粧仕上げはプレーナー掛けとする ・柱の等級はすべて「特一級」同等品 ・ペイマツはドライビームとする

記号凡例

記号	名称・寸法	記号	名称・寸法
≡	立上りコンクリートφ150 (基礎外部) GL+400	▨	耐圧盤コンクリートφ150 (防湿フィルム+スタイロ数)
≡	立上りコンクリートφ120 (基礎外部) GL+400	▨	土間コンクリートφ120 (防湿フィルム+スタイロ数)
≡	土間コンクリートφ120 (ワイヤーメッシュ入り)	▨	浴室廻り立上りコンクリートφ150 (120)
○	鋼製束 (フクビ同等品)	+	(ホールダウン金物部) アンカーボルトA-70 (M16)
==	基礎部フーチング		アンカーボルト (M12) @1,820

記号凡例 (金物リスト)

記号	名称	使用箇所	品番
Ⓐ	ホールダウン金物 (20kN)	基礎・柱	S-HD20
Ⓑ	柱留め金物	柱頭・柱脚	柱留め外コナ (AA1535) ※A以外の柱に取付け
Ⓒ	羽子板ボルト (8.9kN)	2F梁・柱 1F柱・2F柱	W羽Uビ スライプ (AA300&+ φ12ボルト+φ45座金)
Ⓓ	垂木留め	桁・垂木	タル木留めII
備考			・座金はすべて「スプリングワッシャ付」とする。

基礎伏図 特記事項

- 1 柱-基礎・土台は、ホールダウン金物S-HD2φ使用し、柱への接合は六角ボルト (M12) を使用
- 2 アンカーボルトは以下による
一般部: アンカーボルトA φ12 L=400 @1,820外
ホールダウン金物: アンカーボルトA-70 φ16 L=700
- 3 アンカーボルトの据え付けは、位置決め金物などを使用
- 4 床下換気孔はネコ土台を使用 (設置間隔 @910以内)
- 5 コンクリート強度は、FC21N/mm²以上とする
- 6 設備配管は基礎立上り部よりスリーブ抜きとし、布基礎ベース下端配管は不可

床伏図 特記事項

- 1 各部材の接合部は、「継手・仕口標準図」参照
- 2 構造材はすべてKD材、含水率20%以下とする
- 3 梁・横架材 (ペイマツ) の材幅120mm
- 4 記載なき土台レベルは1FL-9Q、大引レベルは1FL-99を天端とする

ホールダウン設置部詳細 (S=1/20)

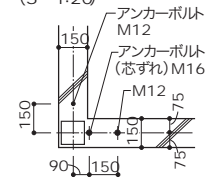

ベタ基礎 (S=1/20)

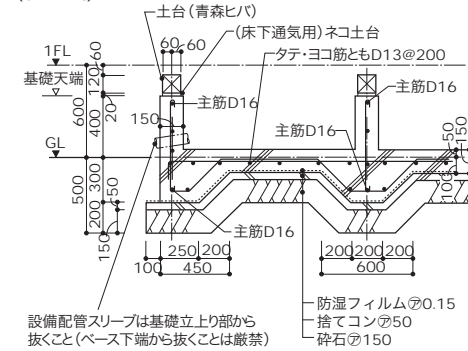

壁量算定平面図

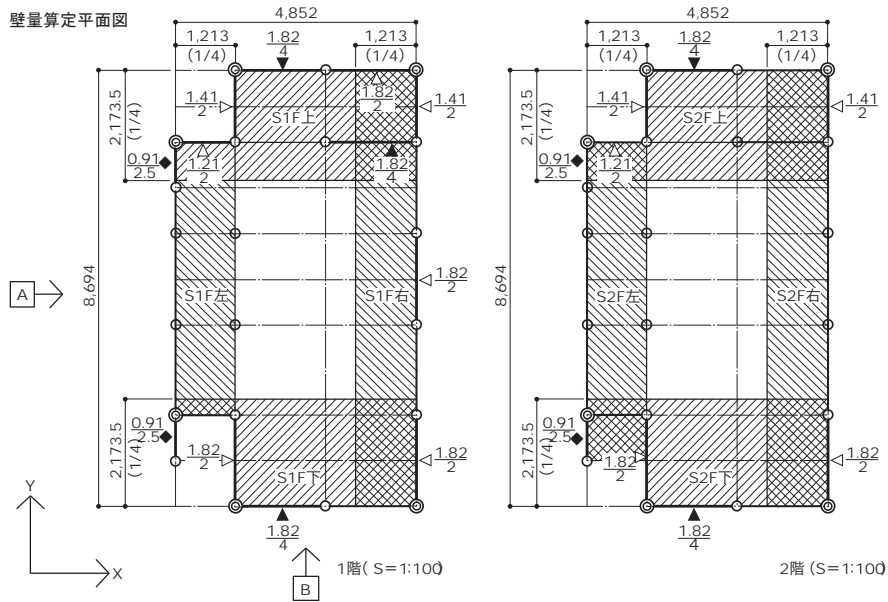

建築基準法施行令46条にもとづく軸組計算表

階数	方向	床面積による壁量計算		見付面積による壁量計算(風圧) 必要長さ(m)	設計壁量(m)	平12建告1352号にもとづく軸組の配置チェック					令46条4項表1 倍率表	
		必要長さ(m)	必要長さ(m)			両端部床面積(m ²)	両端部必要壁量(m)	両端部存在壁量(m)	壁量充足率	壁比率の判定		
2階	X	2階床面積(39.36)m ² × 0.15(屋根が軽い物) = 5.90m	A2見付面積 = 19.37m ² × 0.5 = 9.69m	(1.82 × 2) × 4.0(倍率) = 14.56m (1.21 × 1) × 2.0(倍率) = 2.42m 合計16.98m	OK	S2F上 = 2.173 × 3.639 + 0.759 × 1.213 = 8.83m ²	LN2F上 = 8.83 × 0.15 = 1.325m	軽い屋根	LD2F上 = (1.82 × 1) × 4.0(倍率) + (1.21 × 1) × 2.0(倍率) = 9.70m	LD2F上 / LN2F上 = 9.70 / 1.33 = 7.29	ともに1を超えているためOK	1. 木ずり(片面)または土塗壁 0.5 2. 木ずり(両面)または厚さ1.5cm幅 9cmの木材が径 9mmの鉄筋の筋かい 1.0 3. 厚さ3cm幅 9cmの木材の筋かい 1.5 4. 厚さ4.5cm幅 9cmの木材の筋かい 2.0 5. 9cm角の木材の筋かい 3.0 6. 2-4の木材の筋かい(たすき掛) 各2倍 7. 5の木材の筋かい(たすき掛) 5.0 8. 国土交通大臣認定 0.5-5.0 9. 1.2の壁、2-6の筋かい併用 それぞれの数値の和
	Y					B2見付面積 = 7.87m ² × 0.5 = 3.94m	(1.82 × 2) × 2.0(倍率) = 7.28m (0.91 × 2) × 2.5(倍率) = 4.55m (1.41 × 2) × 2.0(倍率) = 5.64m 合計17.47m		OK	S2F右 = 1.213 × 8.694 = 10.55m ²		
1階	X	1階床面積(38.26)m ² × 0.29m(屋根が軽い物) = 11.09m	A1見付面積 = 42.10m ² × 0.5 = 21.05m	(1.82 × 3) × 4.0(倍率) = 21.84m (1.82 × 1) × 2.0(倍率) = 3.64m (1.21 × 1) × 2.0(倍率) = 2.42m 合計27.90m	OK	S1F上 = 2.173 × 3.639 + 0.759 × 1.213 = 8.83m ²	LN1F上 = 8.83 × 0.29 = 2.561m	2階扱い	LD1F上 = (1.82 × 2) × 4.0(倍率) + (1.21 × 1) × 2.0(倍率) + (1.82 × 1) × 2.0(倍率) = 20.62m	LD1F上 / LN1F上 = 20.62 / 2.56 = 8.05	ともに1を超えているためOK	
	Y					B1見付面積 = 21.01m ² × 0.5 = 10.51m	(1.82 × 3) × 2.0(倍率) = 10.92m (0.91 × 2) × 2.5(倍率) = 4.55m (1.41 × 2) × 2.0(倍率) = 5.64m 合計21.11m		OK	S1F右 = 1.213 × 8.694 = 10.55m ²		
						S1F下 = 2.173 × 3.639 + 0.353 × 1.213 = 8.34m ²	LN1F下 = 8.34 × 0.29 = 2.419m	2階扱い	LD1F下 = (1.82 × 1) × 4.0(倍率) = 7.28m	LD1F下 / LN1F下 = 7.28 / 2.42 = 3.01		
						S1F左 = 1.213 × 5.460 = 6.62m ²	LN1F左 = 6.62 × 0.29 = 1.920m	2階扱い	LD1F左 = (1.82 × 1) × 2.0(倍率) + (0.91 × 2) × 2.5(倍率) + (1.41 × 1) × 2.0(倍率) = 11.01m	LD1F左 / LN1F左 = 11.01 / 1.92 = 5.73		

1階床伏図

柱番号	1階 X方向 N値計算表	1階 Y方向 N値計算表	接合部の仕様
【1】	(1階) $(4-0+0) \times 0.8 + (4-0+0) \times 0.8 - 1.0 = 5.40$	(1階) $(2-0-0.5) \times 0.8 + (2-0+0.5) \times 0.8 - 1.0 = 2.20$	(ぬ) 35kNホールダウン
【2】	(1階) $(4-0+0) \times 0.5 + (4-0+0) \times 0.5 - 1.6 = 2.40$	A☒	(と) 15kNホールダウン
【3】	A☒	(1階) $(2-0-0.5) \times 0.8 + (2-0+0.5) \times 0.8 - 1.0 = 2.20$	(と) 15kNホールダウン
【4】	A☒	(1階) $(2.5-0+0) \times 0.8 + (2.5-0+0) \times 0.8 - 1.0 = 3.00$	(ち) 20kNホールダウン
【5】	A☒	(1階) $(2.5-0+0) \times 0.5 + (2.5-0+0) \times 0.5 - 1.6 = 0.90$	(は) T字込栓打
【6】	A☒	(1階) $(2-0+0.5) \times 0.5 + (2-0-0.5) \times 0.5 - 1.6 = 0.40$	(ろ) 長ホゾ込栓打
【7】	A☒	(1階) $(2-0+0.5) \times 0.5 + (2-0-0.5) \times 0.5 - 1.6 = 0.40$	(ろ) 長ホゾ込栓打
【8】	A☒	(1階) $(2-0+0.5) \times 0.5 - 1.6 = -0.35$	(い) かすがい
【9】	A☒	(1階) $(2-0-0.5) \times 0.5 - 1.6 = -0.85$	(い) かすがい
【10】	A☒	(1階) $(2.5-0+0) \times 0.5 + (2.5-0+0) \times 0.5 - 1.6 = 0.90$	(は) T字込栓打
【11】	(1階) $(2-0-0.5) \times 0.8 + (2-0+0.5) \times 0.8 - 1.0 = 2.20$	(1階) $(2.5-0+0) \times 0.8 + (2.5-0+0) \times 0.8 - 1.0 = 3.00$	(ち) 20kNホールダウン
【12】	(1階) $(2-0+0.5) \times 0.5 + (2-0-0.5) \times 0.5 - 1.6 = 0.40$	(1階) $(2-0+0.5) \times 0.5 + (2-0-0.5) \times 0.5 - 1.6 = 0.40$	(ろ) 長ホゾ込栓打
【13】	(1階) $(4+0+0) \times 0.5 + 0 - 1.6 = 0.40$	A☒	(ろ) 長ホゾ込栓打
【14】	(1階) $(4-0+0) \times 0.5 + 0 - 1.6 = 0.40$	(1階) $(2-0+0.5) \times 0.5 + (2-0-0.5) \times 0.5 - 1.6 = 0.40$	(ろ) 長ホゾ込栓打
【15】	(1階) $(4-0+0) \times 0.8 + (4-0+0) \times 0.8 - 1.0 = 5.40$	(1階) $(2-0-0.5) \times 0.8 + (2-0+0.5) \times 0.8 - 1.0 = 2.20$	(ぬ) 35kNホールダウン
【13】	(1階) $(4-2+0.5) \times 0.5 + (4-0+0) \times 0.5 - 1.6 = 1.65$	A☒	(へ) 15kNホールダウン
【14】	(1階) $(2-0+0.5) \times 0.8 + 0 - 1.0 = 1.00$	(1階) $(2-0-0.5) \times 0.8 + (2-0+0.5) \times 0.8 - 1.0 = 2.20$	(と) 15kNホールダウン

2階床伏図

柱番号	2階 X方向 N値計算表	2階 Y方向 N値計算表	接合部の仕様
【1】	(2階) $(4-0+0) \times 0.8 - 0.4 = 2.80$	(2階) $(2-0+0.5) \times 0.8 - 0.4 = 1.60$	(と) 15kNホールダウン
【2】	(2階) $(4-0+0) \times 0.5 - 0.6 = 1.40$	A☒	(に) $\phi 12$ 羽子板B
【3】	A☒	(2階) $(2-0+0.5) \times 0.8 - 0.4 = 1.60$	(ほ) $\phi 12$ 羽子板B
【4】	A☒	(2階) $(2.5-0+0) \times 0.8 - 0.4 = 1.60$	(ほ) $\phi 12$ 羽子板B
【5】	A☒	(2階) $(2.5-0+0) \times 0.5 - 0.6 = 0.65$	(ろ) 長ホゾ込栓打
【6】	A☒	(2階) $(2-0-0.5) \times 0.5 - 0.6 = 0.15$	(ろ) 長ホゾ込栓打
【7】	A☒	(2階) $(2-0-0.5) \times 0.5 - 0.6 = 0.15$	(ろ) 長ホゾ込栓打
【8】	A☒	(2階) $(2.5-0+0) \times 0.5 - 0.6 = 0.65$	(ろ) 長ホゾ込栓打
【9】	(2-0+0.5) $\times 0.8 - 0.4 = 1.60$	(2階) $(2.5-0+0) \times 0.8 - 0.4 = 1.60$	(ほ) $\phi 12$ 羽子板B
【10】	(2-0-0.5) $\times 0.5 - 0.6 = 0.15$	(2階) $(2-0-0.5) \times 0.5 - 0.6 = 0.15$	(ろ) 長ホゾ込栓打
【11】	A☒	(2階) $(2-0-0.5) \times 0.5 - 0.6 = 0.15$	(ろ) 長ホゾ込栓打
【12】	(2階) $(4-0+0) \times 0.8 - 0.4 = 2.80$	(2階) $(2-0+0.5) \times 0.8 - 0.4 = 1.60$	(と) 15kNホールダウン
【13】	(2階) $(4-0+0) \times 0.5 - 0.6 = 1.40$	A☒	(に) $\phi 12$ 羽子板B
【14】	A☒	(2階) $(2-0+0.5) \times 0.8 - 0.4 = 1.60$	(ほ) $\phi 12$ 羽子板B

別紙6

N値計算法による算定平面図 S=1 100

